

**CZUJNIK TEMPERATURY TYPU CT S2**

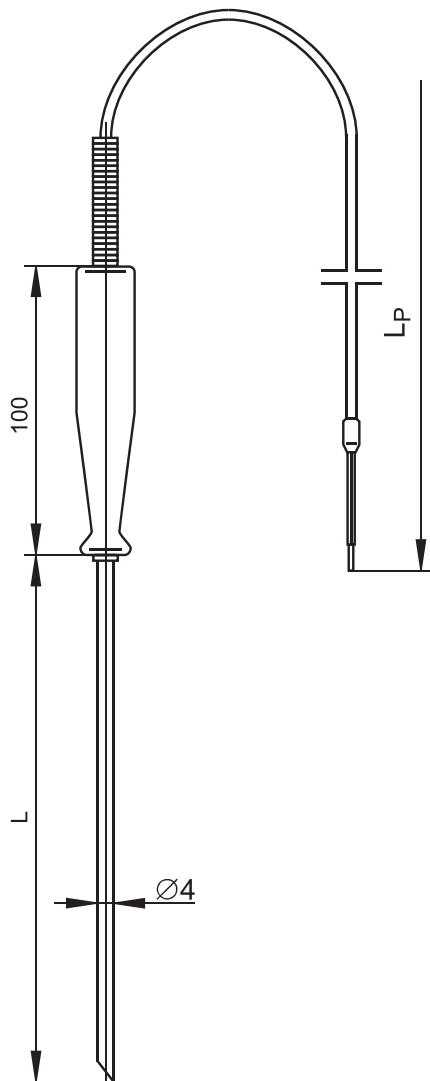

**DANE TECHNICZNE:**

1. Zakres pomiarowy temperatury:  
Pt: -50 ... 180 °C
2. Standardowy materiał osłony:  
stal kwasoodporna 316L
3. Standardowa długość przewodu / rodzaj przewodu:  
L=1000 mm (\*) / linka miedziana w izolacji silikonowej
4. Standardowa długość zanurzenia czujnika L:  
160 mm

**ZASTOSOWANIE:**

Czujnik umożliwia pomiar temperatury w przetwórstwie spożywczym, głównie temperatury mięsa i wędlin w czasie wędzenia lub gotowania. Ostro zakończona końcówka osłony z elementem pomiarowym umożliwia wygodne wprowadzenie czujnika do badanego ośrodka.

**PRZYKŁAD ZAMAWIANIA:**

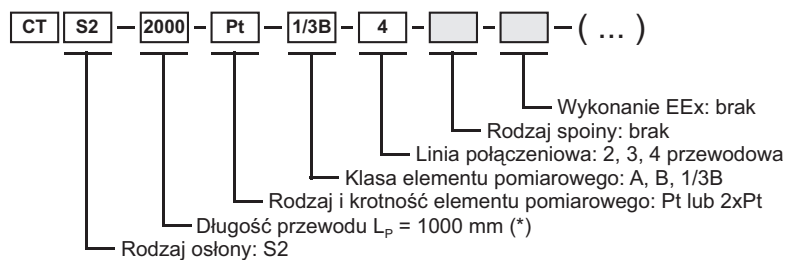

**INFORMACJE DODATKOWE:**

- 1.\* Na żądanie klienta oferujemy nietypowe wykonania czujników temperatury.
2. Uchwyt standardowo wykonany jest z materiału kwasoodpornego. Na żądanie klienta istnieje możliwość wykonania go z bakielitu lub teflonu co należy podać w (...).