

Zabezpieczenia wlewu paliwa Typu BAK-Q80, BAK-Q60

Zabezpieczenie wlewu Q80 i Q60 jest kontrolerem przeznaczonym do ochrony i monitorowania wlewu paliwa w zbiornikach układów napędowych.

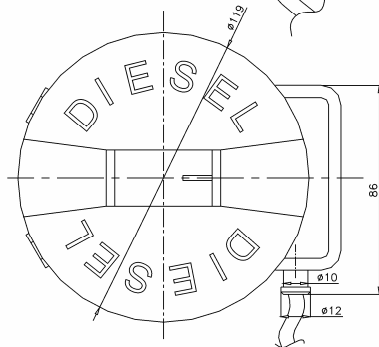

BAK-Q80

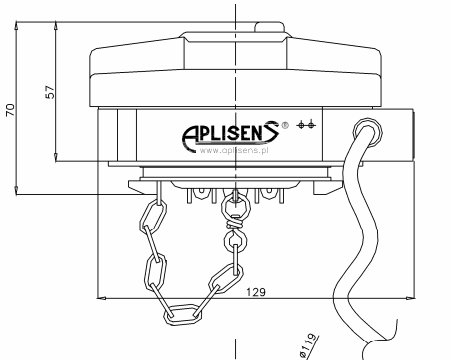
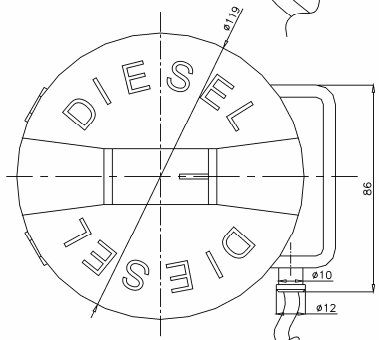
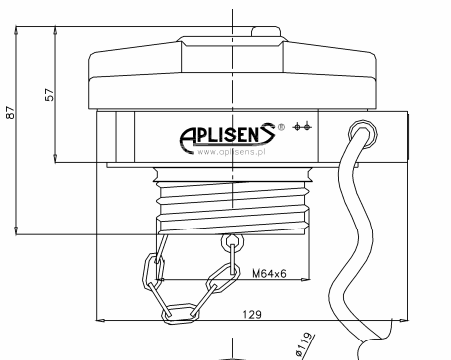

BAK-Q60



Przeznaczenie

Kontroler BAK-Q80, BAK-Q60 służy do kontroli i monitorowania dostępu do wlewu paliwa samochodów ciężarowych, maszyn roboczych, budowlanych i innych, opcjonalnie z dodatkową sygnalizacją zdarzeń dla kierowcy i sitkiem antykradzieżowym.

System składa się z trzech modułów:

- „MODUŁ KOREK Q80 lub Q60”
- „MODUŁ SYGNALIZATORA KABINOWEGO”
- „MODUŁ SITKA ANTYKRADZIEŻOWEGO”,
które mogą występować również jako oddzielne urządzenia. „MODUŁ KORKA” i/lub „MODUŁ SYGNALIZATORA KABINOWEGO” łączy się z systemem monitoringu. „MODUŁ SYGNALIZATORA KABINOWEGO” posiada wyprowadzone elementy sygnalizacji zdarzeń dla kierowcy.

Wyposażenie dodatkowe:

- Plomba pływaka (rys.1), której zadaniem jest uniemożliwienie odkręcenia pływaka i zdjęcie węża powrotnego "smoka"
- Sitko antykradzieżowe (rys.2 i 3) jest to rura z perforowanymi ścianami oraz dnem. Kształt dna oraz wielkość otworów dobrano tak aby nie utrudniały tankowania oraz maksymalnie chroniły przed kradzieżą.
- Ostona korka (rys.4) ma na celu zabezpieczenie mechanizmu zamkowego korka przed zabrudzeniami, tym samym podniesienie komfortu użytkownika korka oraz jego żywotności.

Budowa i zasada działania

BAK-Q80 i BAK-Q60 działają na zasadzie kontroli obecności transpondera, umieszczonego w korku paliwa, nad „MODUŁEM KOREK” zamontowanym na wlewie baku. Układ sygnalizuje, odkręcenie korka paliwa jako zmianę stanu na wyjściu, jak również sabotażu, przecięcie kabla, poprzez zanik sygnału na przewodzie komunikacyjnym, który może być podłączony do systemu monitoringu i/lub do „MODUŁU SYGNALIZATORA KABINOWEGO”. „MODUŁ SYGNALIZATORA KABINOWEGO” sygnalizuje odkręcenie korka (sabotażu – przecięcie kabla) za pomocą diody LED i sygnalizatora dźwiękowego w kabinie kierowcy i może być podłączony do systemu monitoringu, który będzie rejestrował przebieg zdarzeń. „MODUŁ SYGNALIZATORA KABINOWEGO” wyposażony jest w opcję CICHE OTWARCIE (możliwość otworzenia korka bez sygnału dźwiękowego w kabinie) oraz PAMIĘĆ ALARMU (informacja o ingerencji w korek podczas nieobecności kierowcy w kabinie). „MODUŁ SYGNALIZATORA KABINOWEGO” wytwarza dwa sygnały otwarcia korka: normalnie otwarty NO i normalnie połączony NC. Wszystkie sygnały są typu OC (otwarty kolektor). „MODUŁEM SITKA ANTYKRADZIEŻOWEGO” jest rura z perforowanymi ścianami oraz dnem. Kształt dna oraz wielkość otworów dobrano tak, by nie utrudniały tankowania oraz maksymalnie chroniły przed kradzieżą. „MODUŁ SITKA ANTYKRADZIEŻOWEGO” jest integralną częścią „MODUŁU KOREK” i jest montowany na etapie produkcji.

Montaż i eksploatacja

Zabezpieczenie wlewu BAK-Q80 i BAK-Q60 mocowane jest bezpośrednio na wlewie paliwa. Szczegółowy sposób montażu przedstawiony jest w Dokumentacji Techniczno - Ruchowej.

Dane techniczne

Zasilanie 16 ÷ 32V DC, max 35V
 Pobór prądu 35mA
 Temperatura pracy -25...+80°C
 Parametry sygnału typu OC
 $U_{max} = V$ zasilania; $I_{max} = 20$ mA DC

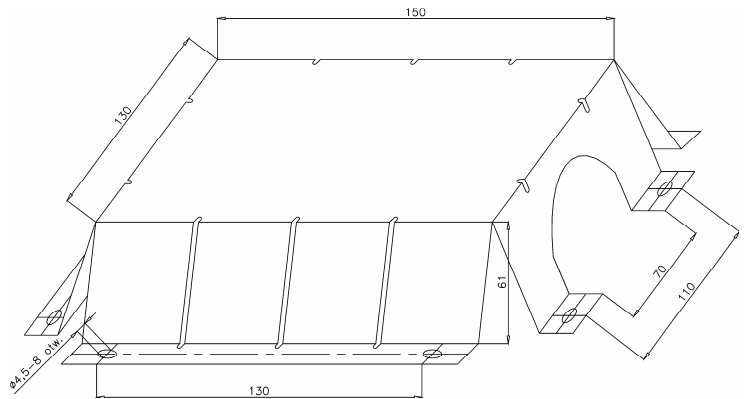

Rys.1 Plomba pływaka

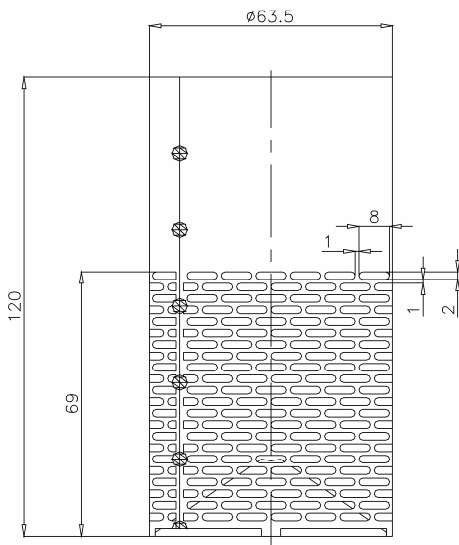

Rys.2 Sitko antykradzieżowe BAK-Q80

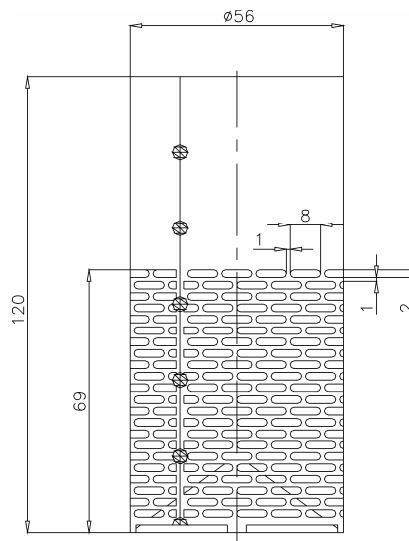

Rys.3 Sitko antykradzieżowe BAK-Q60



Rys.4 Osłona korka